

K 910136

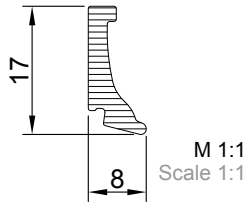

Material der Glasleiste = PA
Glazing bead material = PA

Die angegebenen Füllungsdicken sind Nennmaße. Bei der Auswahl der Innendichtung sind die Glas- und Profiltoleranzen zu berücksichtigen. Eventuell ist die nächst kleinere / größere Innendichtung einzuplanen.

The specified panel thicknesses are nominal dimensions. When selecting the inner gasket, glass- and profile tolerances must be regarded. Possibly the next smaller or bigger inner gasket should be included.

Verglasungsdichtungen Serie Lambda duo 90 IF Glazing gaskets series Lambda duo 90 IF

	außen external	innen internal					
Verglasungsdichtungen Glazing gaskets							
Art. Nummer Art. no.	** Z 921307	* Z 911113	Z 911074	Z 911054	Z 911075	Z 911076	Z 911077
Spaltmaß in mm Gap dimension in mm		2	4	6	8	10	12

* alternativ als Ausgleich extremer Toleranzen einsetzbar
* alternative useable for compensation of hight tolerances

** vulkanisierter Dichtungsrahmen
** vulkanized gasket frame

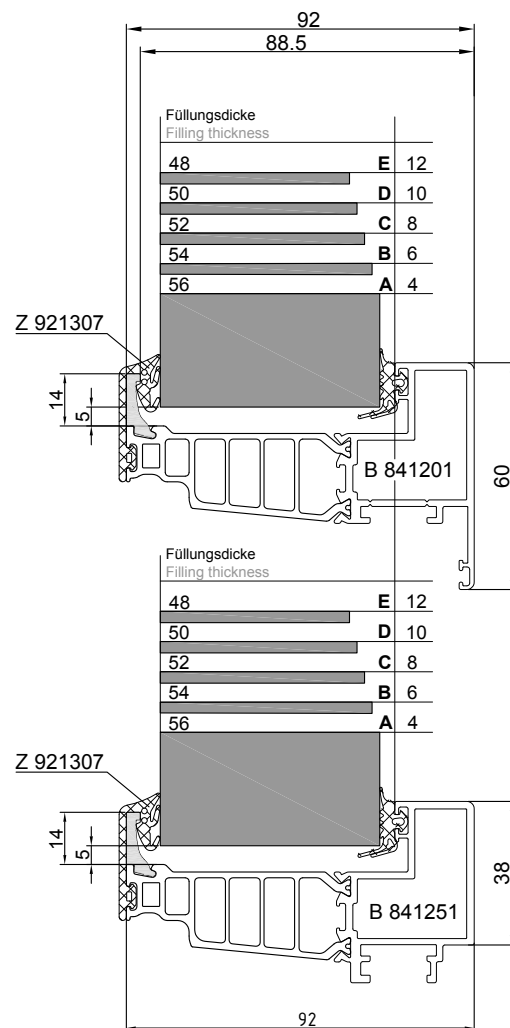
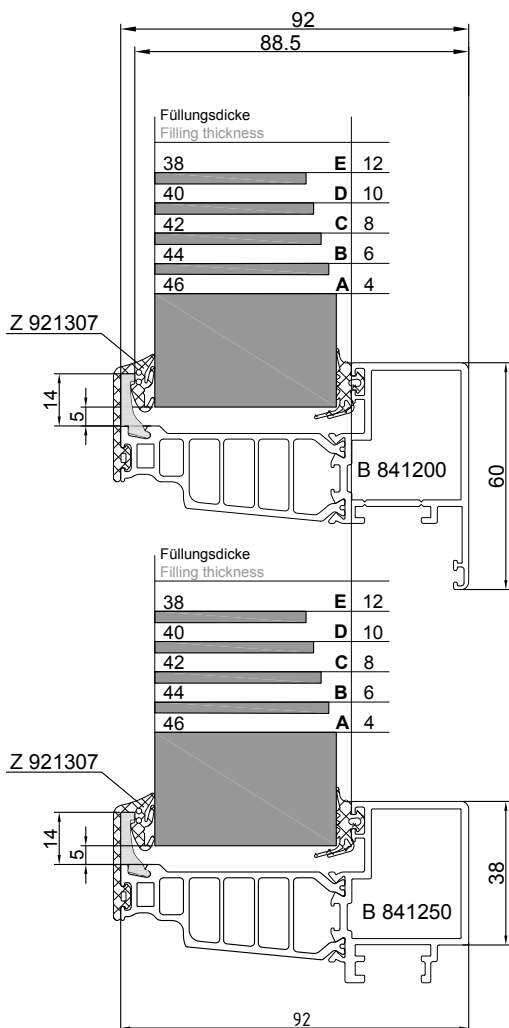

M 1:2
Scale 1:2

002000200

